

## Cast iron Swing Check Valve Aisi 304 stainless steel trim PN16 lever and counterweight

### Main characteristics

- Manufactured in Italy in accordance with EN 12334
- Face-to-face length according to EN 558-1, basic series 48
- Flanged according to EN 1092-2 PN16 with raised face (undrilled, PN10 or other specifications on request)
- With lever and weight (located on the flow direction)
- Horizontal installation
- Flow direction indicated by the casted arrow
- Minimal pressure drop
- Hydrostatically tested according to EN 12266-1: Test type P11-P12
- Pressure Equipment Directive 2014/68/UE art. 13 Group 1
- 100% full bore
- Swing check valves are mono-directional and act automatically the function to stop the return flow of the fluid, without manual action.



### Field of application

- Industrial plants
- Sewage Water
- Water treatment
- Air-conditioning systems (HVAC)
- Central heating and cooling circuits
- Aggressive fluids
- Tanks
- Sprinkler Booster Pumps systems
- Shipyard

### Corrosion protection

- Standard version: externally coated with Phenolic-oil resin with zinc-phosphate high corrosion resistance painting Grey Ral 7011
- On request: integrally epoxy coated
- Customized color available

### Ratings

Working temperature (°C)	-10 to +120	120 to +150
Max Working pressure (bar)	16	14

### Hydrostatically tested according to EN 12266-1 (bar)

P11 Body test	P12 Seat Test water
24	18

### Material specification

Nr	Parts	Material	Specification
1	Body	EN-GJL-250 grey cast iron	EN 1561
2	Screw	Zinc-plated 8.8 carbon steel	EN ISO 4017
3	Hinge	EN-GJL-250 grey cast iron	EN 1561
4	Obturator	Carbon steel+ AISI 304L stainless steel DN40-DN100	A105+AISI 304
4	Obturator	EN-GJL-250 grey cast iron+ Stainless steel DN125-DN300	EN 1561 AISI 304L
5	Nut	Zinc-plated 8.8 carbon steel	ISO 4032
6	Seat	Stainless steel	AISI304L
7	Pin	X12Cr13 Stainless steel	AISI 410
8	Gasket	Fasit 205	-
9	Bonnet	EN-GJL-250 grey cast iron	EN 1561
10	Packing	Ptfe	-
11	Packing gland	CW614N Drawn brass	EN 12164
12	Weight	EN-GJL-250 grey cast iron	EN 1561
13	Lever	Carbon steel	A105

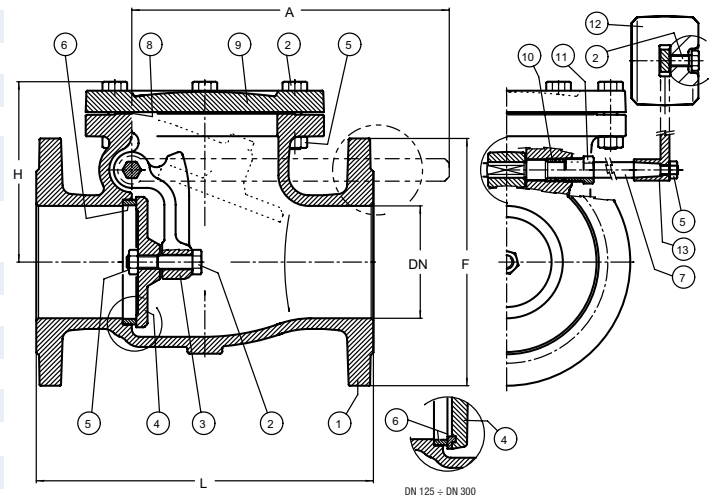

### Technical data

DN	40	50	65	80	100	125	150	200	250	300
F mm	150	165	185	200	220	250	285	340	405	460
L mm	180	200	240	260	300	350	400	500	600	700
H mm	115	125	130	140	160	180	200	220	290	330
A mm	193	193	218	243	278	306	356	406	575	575
Weight Kg	11	12	17	22	29	39	53	77	138	203
Kvs value	85	132	326	490	770	1.020	1.700	2.410	3.870	5.670

EN\_170sxp - Edition 07/2024 • Maran e Peracini srl assumes no responsibility or liability for typographical errors or omissions and reserves the right to change without notice.

## Valvola di ritegno a clapet in ghisa sede inox PN16 leva e contrappeso

### Principali caratteristiche

- Prodotta in Italia in accordo a EN 12334
- Scartamento secondo EN 558-1, serie 48
- Connessioni flangiate secondo EN 1092-2 PN16 con risalto (non forate, PN10 o secondo altre specifiche disponibili su richiesta)
- Montaggio orizzontale o verticale (flusso verso l'alto)
- Direzione di flusso indicata su corpo e coperchio di fusione
- Minima perdita di carico
- Testata idraulicamente secondo EN 12266-1: Test tipo P11-P12
- Conforme alla Direttiva Attrezzature in Pressione PED 2014/68/UE art. 13 Fluidi di gruppo 1
- 100% passaggio totale
- Le valvole di ritegno sono mono direzionali e consentono automaticamente la funzione di blocco di ritorno del fluido senza azione manuale

### Settori di utilizzo

- Impianti industriali
- Acque reflue
- Impianti trattamento acque
- Sistemi di condizionamento aria (HVAC)
- Centrali termiche e circuiti di raffreddamento
- Fluidi aggressivi
- Serbatoi
- Alimentazione sistemi antincendio Sprinkler

### Protezione dalla corrosione

- Versione Standard: rivestita esternamente con vernice ad alta resistenza alla corrosione con resina oleofenolica ai fosfati di zinco Grigio Ral 7011
- Su richiesta: verniciatura integrale epossidica
- Altre tonalità disponibili



### Condizioni di esercizio

Temperature fluido (°C)	-10 to +120	120 to +150
Massima pressione fluido (bar)	16	14

### Test idraulico secondo EN 12266-1 (bar)

P11 Corpo	P12 Sedi (acqua)
24	18

### Specifica materiali

Nr Parte	Materiale	Norma
1 Corpo	EN-GJL-250 ghisa grigia	EN 1561
2 Vite	Acciaio zincato 8.8	EN ISO 4017
3 Cardine	EN-GJL-250 ghisa grigia	EN 1561
4 Otturatore	DN 40-DN 100 Acciaio al carbonio+ AISI304L Acciaio inossidabile	A105 AISI 304L
4 Otturatore	DN 125-DN 300 EN-GJL-250 ghisa grigia + AISI304L acciaio inossidabile	EN 1561 AISI 304L
5 Dado	Acciaio zincato 8.8	ISO 4032
6 Sede	AISI304L Acciaio inossidabile	AISI 304L
7 Spina	X12Cr13 acciaio inossidabile	AISI 410
8 Guarnizione	Fasit 205 -	
9 Cappello	EN-GJL-250 ghisa grigia	EN 1561
10 Baderna	Ptfe -	
11 Premistoppa	CW614N ottone trafilato	EN 12164
12 Contrappeso	EN-GJL-250 ghisa grigia	EN 1561
13 Leva	Acciaio al Carbonio	A105

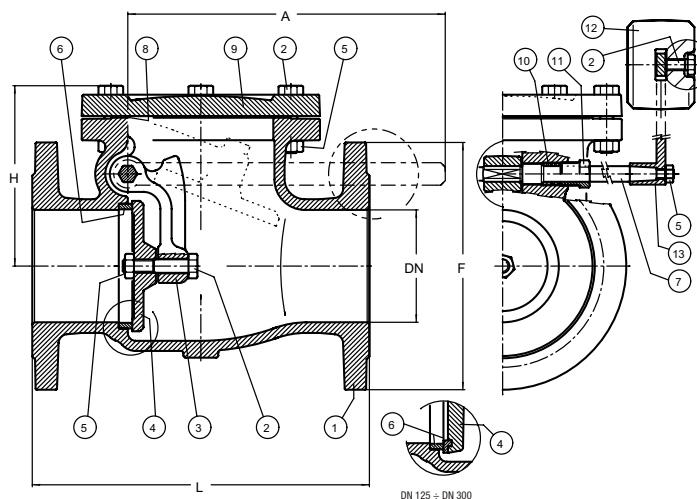

### Dati tecnici

DN	40	50	65	80	100	125	150	200	250	300
F mm	150	165	185	200	220	250	285	340	405	460
L mm	180	200	240	260	300	350	400	500	600	700
H mm	115	125	130	140	160	180	200	220	290	330
A mm	193	193	218	243	278	306	356	406	575	575
Peso Kg	11	12	17	22	29	39	53	77	138	203
Perdite di carico Kvs	85	132	326	490	770	1.020	1.700	2.410	3.870	5.670

IT\_170sxl

- Edizione 07/2024 • Maran e Peracini srl si riserva il diritto di apportare variazioni senza preavviso.