

Cast iron Swing Check Valve rubber/bronze trim PN16 lever and counterweight

Main characteristics

- Manufactured in Italy in accordance with EN 12334
- Face-to-face length according to EN 558-1, basic series 48
- Flanged according to EN 1092-2 PN16 with raised face, undrilled, PN10 or other specifications on request
- With lever and weight (located on the flow direction)
- Horizontal installation
- Flow direction indicated by the casted arrow
- Minimal pressure drop
- Hydrostatically tested according to EN 12266-1: Test type P11-P12
- Pressure Equipment Directive 2014/68/UE art. 13 Group 2
- 100% full bore
- Swing check valves are mono-directional and act automatically the function to stop the return flow of the fluid, without manual action.

Field of application

- Industrial plants
- Sewage Water
- Sea water
- Shipyard
- Water treatment
- Air-conditioning systems (HVAC)
- Central heating and cooling circuits
- Non-aggressive fluids
- Tanks
- Sprinkler Booster Pumps systems

Corrosion protection

Externally coated with Phenolic-oil resin with zinc-phosphate high corrosion resistance painting Grey Ral 7011



Ratings

Working temperature (°C)	-10 to +80
Max Working pressure (bar)	16

Hydrostatically tested according to EN 12266-1 (bar)

P11 Body test	P12 Seat Test water
24	18

Material specification

Nr	Parts	Material	Specification
1	Body	EN-GJL-250 grey cast iron	EN 1561
2	Screw	Zinc-plated 8.8 carbon steel	EN ISO 4017
3	Hinge	EN-GJL-250 grey cast iron	EN 1561
4	Obturator	EN-GJL-250 grey cast iron	EN 1561
5	Gasket	Fiber reinforced rubber	Nbr
6	Washer	Zinc-plated carbon steel	-
		DN 40-DN 150	
6	Washer	EN-GJL-250 grey cast iron	EN 1561
		DN 200-DN 300	
7	Nut	Zinc-plated 8.8 carbon steel	ISO 4032
8	Seat	CuSn5Zn5Pb5-B Cast bronze	EN 1982
9	Pin	X12Cr13 Stainless Steel	AISI 410
10	Gasket	Fasit 205	-
11	Bonnet	EN-GJL-250 grey cast iron	EN 1561
12	Packing	Ptfe	-
13	Packing gland	CW614N Drawn brass	EN 12164
14	Weight	EN-GJL-250 grey cast iron	EN 1561
15	Lever	Carbon steel	A105

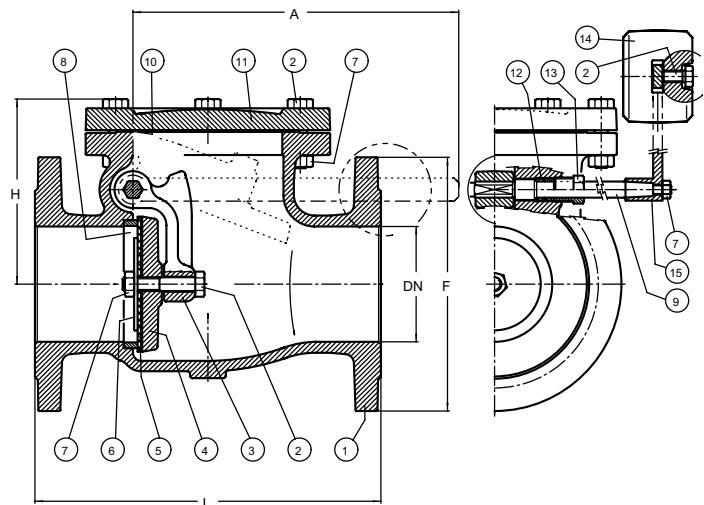

Technical data

DN	40	50	65	80	100	125	150	200	250	300
F mm	150	165	185	200	220	250	285	340	405	460
L mm	180	200	240	260	300	350	400	500	600	700
H mm	115	125	130	140	160	180	200	220	290	330
A mm	193	193	218	243	278	306	356	406	575	575
Weight Kg	11	12	17	22	29	39	53	77	138	203
Kvs value	85	132	326	490	770	1.020	1.700	2.410	3.870	5.670

EN_170gblp - Edition 07/2024 • Maran Peracini srl assumes no responsibility or liability for typographical errors or omissions and reserves the right to change without notice.

Valvola di ritegno a clapet in ghisa sede gomma/bronzo PN16 leva e contrappeso

Principali caratteristiche

- Prodotta in Italia in accordo a EN 12334
- Scartamento secondo EN 558-1, serie 48
- Connessioni flangiate secondo EN 1092-2 PN16 con risalto (non forate, PN10 o secondo altre specifiche disponibili su richiesta)
- Con leva e contrappeso (posizionata nella direzione del flusso)
- Montaggio orizzontale o verticale (flusso verso l'alto)
- Direzione di flusso indicata su corpo e coperchio di fusione
- Minima perdita di carico
- Testata idraulicamente secondo EN 12266-1: Test tipo P11-P12
- Conforme alla Direttiva Attrezzature in Pressione PED 2014/68/UE art. 13 Fluidi di gruppo 2
- 100% passaggio totale
- Le valvole di ritegno sono mono direzionali e consentono automaticamente la funzione di blocco di ritorno del fluido senza azione manuale



Settori di utilizzo

- Impianti industriali
- Acque reflue
- Acqua di mare
- Impianti trattamento acque
- Sistemi di condizionamento aria (HVAC)
- Centrali termiche e circuiti di raffreddamento
- Fluidi non aggressivi
- Serbatoi
- Alimentazione sistemi antincendio Sprinkler

Protezione dalla corrosione

- Versione Standard:
rivestita esternamente con vernice ad alta resistenza alla corrosione con resina oleofenolica ai fosfati di zinco Grigio Ral 7011
- Su richiesta:
verniciatura integrale epossidica
- Altre tonalità disponibili

Condizioni di esercizio

Temperature fluido (°C)	-10 +80
Massima pressione fluido (bar)	16

Test idraulico secondo EN 12266-1 (bar)

P11 Corpo	P12 Sede (acqua)
24	18

Specifica materiali

Nr	Parte	Materiale	Norma
1	Corpo	EN-GJL-250 ghisa grigia	EN 1561
2	Vite	Acciaio zincato 8.8	EN ISO 4017
3	Cardine	EN-GJL-250 ghisa grigia	EN 1561
4	Otturatore	EN-GJL-250 ghisa grigia	EN 1561
5	Guarnizione	Gomma telata	Nbr
6	Rondella	Acciaio zincato DN 40-DN 150	-
6	Rondella	EN-GJL-250 ghisa grigia DN 200-DN 300	EN 1561
7	Dado	Acciaio zincato 8.8	ISO 4032
8	Sede	CuSn5Zn5Pb5-B bronzo fuso	EN 1982
9	Spina	X12Cr13 acciaio inossidabile	AISI 410
10	Guarnizione	Fasit 205	-
11	Cappello	EN-GJL-250 ghisa grigia	EN 1561
12	Baderna	Ptfe	-
13	Premistoppa	CW614N ottone trafilato	EN 12164
14	Peso	EN-GJL-250 ghisa grigia	EN 1561
15	Leva	Acciaio al carbonio	A 105

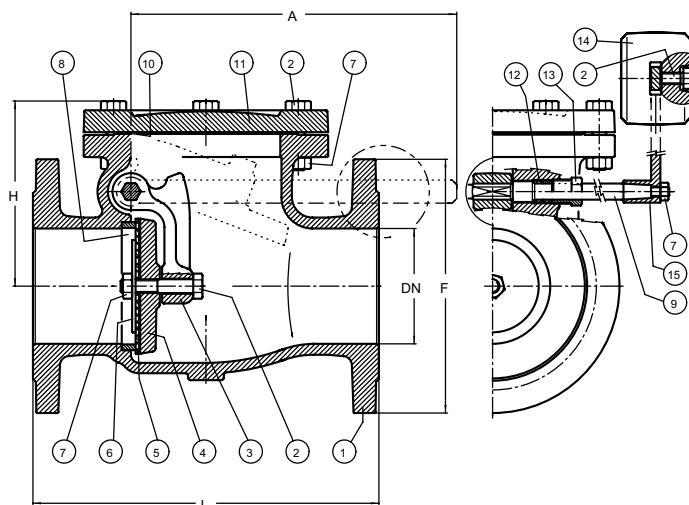

Dati tecnici

DN	40	50	65	80	100	125	150	200	250	300
F mm	150	165	185	200	220	250	285	340	405	460
L mm	180	200	240	260	300	350	400	500	600	700
H mm	115	125	130	140	160	180	200	220	290	330
A mm	193	193	218	243	278	306	356	406	575	575
Peso Kg	11	12	17	22	29	39	53	77	138	203
Perdite di carico Kvs	85	132	326	490	770	1.020	1.700	2.410	3.870	5.670

IT_170gblp - Edizione 07/2024 • Maran e Peracini srl si riserva il diritto di apportare variazioni senza preavviso.